



FOA-R-94-00036-5.3-SE
November 1994
ISSN 0014-9154

**VILSELEDNING OCH PÅVERKAN
GENOM
REFLEXIVE CONTROL**

Hans Furustig



FÖRSVARETS FORSKNINGSANSTALT
Avdelningen för Humanvetenskap
172 90 STOCKHOLM Tfn 08 706 30 00

FOA-R--94-00036-53--SE
November 1994
ISSN 0014-9154

**VILSELEDNING OCH PÅVERKAN
GENOM
REFLEXIVE CONTROL**

Hans Furustig

Sändlista: UD, Fö/Info, Fö/SI, FöU, ÖB/HKV, IIKV/LEDS, IIKV/OPL, HKV/OP/P, AL, ML, FL, IIKV/GEMS, HKV/Info, HKV/MUST, AL/UndS, FL/UndS, FMV/Info, FMV/JUR/SÄK, MHS/MHA, MHS/Ophi, MHS/Sli, MHS/Tekli, MHS/Takli, Militärbeväringarna/US och Info, Civilbeväringarna, RPS/Info, RPS/Stab, RPS/Polisbyrå, Tolks, ÖCB, SPT, FHS, FRA, C F20, MKHS/US, SAF/NBB, UI, VPV/Säk, Kommerskollegium, SK1, ToPF, Gällösta Kurscentrum, FOA GD, FOA 800, FOA 810, C FOA 1, FOA 130/GEMS, 130/Östek, 130/Und, FOA 140, FOA 1/TESLA, FOA 1/Östgruppen, FOA 2, FOA 3, FOA 4, C FOA 5

DOKUMENTDATA

Utgivare Forsvarets Forskningsanstalt Avdelningen för Humanvetenskap 172 90 Stockholm	Betäckning FOA-R-94-00036-5.3--SE	
	Datum November 1994	Uppdragsnummer
	Projektnamn (ev. förkortning)	
Upphovsman(n) Hans Futustig	Uppdragsgivare	
Titel VILSELEDNING OCH PÅVERKAN GENOM REFLEXIVE CONTROL.		
<p>Huvudinnehåll</p> <p>Rapportens syfte är att sammanfatta kunskap om vilseledningens mekanismer, samt att beröra vad "reflexive control" är.</p> <p>Vilseledningens syften. En avsikt kan vara informationsinsamling genom att studera motståndarens reaktioner i uppspelade (fejcade) situationer. Vilseledning kan vara nödvändig för att skydda egna åtgärder, exempelvis nationella ekonomiska transaktioner. I militära sammanhang gäller det att nå målet på kortare tid, med mindre förluster eller till lägre kostnad än utan vilseledning. Det gäller även att hos motparten skapa osäkerhet (tempoförlust) eller falsk säkerhet.</p> <p>Studier av vilseledningens mekanismer förbättrar möjligheterna till prevention och försvar. Ökad kunskap om påverkan kan även tillgodogöras i utbildning och träningsammanhang.</p> <p>Vilseledning innebär att dölja (maskera, förändra, förvirra), eller att framhäva (hämma, nyskapa, locka). Förutsättningar och tillvägagångssätt återges i rapporten.</p> <p>"Reflexive Control" är en sovjetisk påverkansmetod, som avser att få ett offer att på egen hand fatta ett av deceptören förutbestämt beslut. Metodens historiska och kulturella bakgrund diskuteras. Olika psykiska försvarsmekanismer hos offret kan utnyttjas av deceptören. Metoden karakteriseras av cybernetiskt tänkande, multipel modvetenhet och induering av beslut.</p> <p>Olika samverkande metoder för påverkan omnämns i samband med förslag till fortsatt konkret arbete.</p> <p><i>VILSELEDNING HAR INTE BARA EN LÅNG HISTORIA, DEN HAR ÄVEN FRAMTIDEN FÖR SIG.</i></p>		
Nyckelord Deception, vilseledning, påverkansmekanismer, reflexive control		
Övriga bibliografiska uppgifter		Språk Svenska
ISBN 0014-9154	ISBN	Omfång 28 sidor
		Pris kr/ökr

Ann.

DOCUMENT DATA

Issuing organization National Defence Research Establishment Department of Human Studies S-172 90 Stockholm Sweden		Doc. ref. No. FOA-R--94-00036-5.3-SE	
		Date November 1994	Item designation
		Project name (abbreviated if necessary)	
Author(s) Hans Furustig		Initiator or sponsoring organization	
Title DECEPTION AND INFLUENCE THROUGH REFLEXIVE CONTROL			
Abstract The aim of the report is to give an overview of the mechanisms of deception, and to briefly discuss "reflexive control", a special method of influence. Deception has a number of basic missions: to provoke the opponent to uncover his plans, to protect and cover one's own intentions and capacity, and to create ambiguity, delays or a feeling of false safety for the opponent. Successful military deception puts time, costs and losses at stake. By studying deception one can increase the possibilities of prevention and defence. Knowledge of influence may also be applied in education and training. Deception is about dissimulation (masking, repackaging, dazzling) and simulation (mimicking, inventing, deceiving). Conditions, principles and methods are briefly discussed in the report. "Reflexive control" is a deception, influence and control method developed in the former Soviet Union. Its intention is to influence the opponent to make a prearranged decision by himself. The historical and cultural background is discussed. Different human psychological defence mechanisms can be exploited by the deceiver. Reflexive control is characterized by cybernetic thinking, multiple consciousness, and decision induction. Different influence methods which could be used together are mentioned, when discussing suggestions for further research. <i>DECEPTION DOES NOT ONLY HAVE A LONG HISTORY, IT HAS A PROMISING FUTURE TOO.</i>			
Key words Deception, influence mechanisms, reflexive control			
Further bibliographic description			Language Swedish
ISSN 0014-9154	ISIN	Pages 28 pages	Plus

Notes

INNEHÅLLSFÖRTECKNING

	Sid
1. INLEDNING	5
1.1 Terminologi	5
1.2 Syfte	5
1.3 Målgrupp	6
1.4 Tillämpningar	6
1.5 Avgränsning och disposition	7
1.6 Informationsföretaglighet	7
2. BAKGRUND	8
2.1 Struktur	8
2.2 Funktionsbetingelser	11
2.3 Tillvägagångssätt	12
3. REFLEXIVE CONTROL	13
3.1 Kulturella faktorer	14
3.2 Vilsledning	17
3.3 Historiska förhållanden	18
3.4 Mekanismer	20
3.5 Principer för RC	21
4. DISKUSSION	23
5. REFERENSER	27

1. INLEDNING

Litteraturstudier av vilseledning visar att kunskapen om fenomenet närmast är operationell, dvs består av kortfattade råd för hur vilseledning ska gå till. I övrigt omfattar litteraturen fallstudier, med rikliga exempel från tillämpningsområdet militär vilseledning. Det kan i sammanhanget påpekas att vilseledning har fler tillämpningsområden, se avsnitt 1.4. Vad som saknas är en beskrivning av vilseledningens mekanismer, en praktiskt användbar teoribildning.

1.1 Terminologi

Avsiktig vilseledning avser spridande av falsk eller missvisande information för att förvränga mottagarens verklighetsbild i avsikt att uppnå egen fördel eller för att skada motpartens intresse. Detta kan ske genom (1) eget agerande eller underlåtenhet att agera, (2) mottagarens agerande eller underlåtenhet att agera. I det senare fallet är mottagarens handlande "inducerat", se nedan.

En sätt att vilseleda en motpart är följande: A bjuder B speciell information och påverkar därigenom B att, skickbart av eget initiativ, fatta ett av A på förhand planerat beslut. En sådan metod skulle kunna ha strategisk betydelse. Det vore mer än påverkan, det vore kvalificerad avsiktig vilseledning. En sådan metod, - den är sovjetisk - , har beskrivits i litteraturen under det anglosaxiska namnet "reflexive control". Den mer konkreta informationen om denna typ av påverkan är emellertid knapphändig.

1.2 Syfte

Rapportens syften är (1) att undersöka kunskapen om vilseledningens mekanismer samt (2) att beröra vad "reflexive control" innebär. Finns det en sådan metod och i så fall vilka förutsättningar vilar den på och vilka konsekvenser kan den tänkas ha? Eller är informationen om en sådan vilseledningsmetod exempel på desinformation?

Vilseledningens syften är att i militära sammanhang för egen del uppnå given målsättning till lägre kostnad, med mindre förluster och/eller på kortare tid än utan vilseledning och för motståndarens del skapa osäkerhet för att vinna tid eller skapa falsk säkerhet för att förmå denne till felaktiga beslut. Vilseledning kan minska behovet av att använda våld och i vissa sammanhang kan våld undvikas helt. I andra sammanhang, exempelvis ekonomiska och politiska, kan det vid kritiska tidpunkter vara nödvändigt att undertrycka information eller vilseleda om avsikter, för att planerade eller pågående åtgärder inte ska bli kontraproduktiva. Vilseledning kan även utföras i avsikt att pröva hur motståndaren reagerar.

1.3 Målgrupp

Studien vänder sig dels till säkerhetspolitiskt och militärstrategiskt berörda läsare, dvs sådana läsare som har intresse av vilseledningens mekanismer för att identifiera, motverka eller göra tankeexperiment med sådana operationer. Den vänder sig emellertid även till en större läsekrets, som i preventivt syfte kan ha ett allmänintresse av att veta mer om vilseledningens natur. Vem vill väl inte undvika att bli lurad?

1.4 Tillämpningar

Ett klassiskt tillämpningsområde för vilseledning (och överraskning) är militär vilseledning. Andra viktiga tillämpningar återfinns inom ekonomi och politik.

Även inom växt- och djurriket förekommer vilseledning genom maskering, bedrägligt uppträdande och andra former. De senare tillämpningarna är i hög grad ärligt och miljömässigt beringade och i mindre grad styrda av intentioner.

I mer vardagliga sammanhang, i relationerna människor emellan, förekommer avsiktligt undertryckande av information, medvetna överdrifter, missvisande och vilseledande information i syfte att påverka och kontrollera. Det förekommer vilseledning även i idrottsliga sammanhang, ex ryktesspridning om taktik och hälsa och bortfintning av motståndare. En annan tillämpning

är underhållning, ex vid framförandet av trollerikonster. Illusionister använder ofta kunskap från perceptionspsykologi, som handlar om människans sinnen och informationsbehandling.

En fungerande påverkansmetod kann användas i gott syfte i samband med utbildning och träning. Den kan naturligtvis likaväl missbrukas.

1.5 Avgränsning och disposition

Framställningen koncentreras mot "reflexive control", i försettningen förkortat till RC. Ett sätt att klassificera fenomenet vilseledning samt en sammanfattning av traditionell kunskap om vilseledning utgör bakgrund till undersökningen av RC. De frågor som därefter tas upp till behandling är grundtankarna hos RC, dess historiska och kulturella bas, några exempel på vad som skulle kunna vara tillämpning av RC, samt slutligen en jämförelse med andra metoder.

Det finns regelsystem för hur information hanteras i samhället, exempelvis lagar, avtal och praxis, som har normativ funktion. Den som vill informera, liksom den som vill vilseleda beaktar naturligtvis spelreglernas svagheter och möjligheter. Kunskap om det kommunikativa spelet mellan *media - myndigheter - medborgare* är nödvändig för möjligheten att utöva påverkan i ett visst samhälle. Vilseledning förutsätter kommunikation. Detta är emellertid okontroversiellt och kommer inte närmare att diskuteras här.

1.6 Informationstillgänglighet

Det finns ett stort antal kunskapsområden som berör studieområdet, exempelvis psykologi (perception, kognition och socialpsykologi), cybernetik (reglerteori, systemteori och informationsteori), operationsanalys (spelteori, beslutsteori), militär historia och internationella relationer. Denna bakgrundskunskap återfinns i en omfattande men lätt tillgänglig informationsmängd. I övrigt är den relevanta litteraturen inom området svårtillgänglig, med undantag för fallstudier rörande militär vilseledning.

Det kan finnas flera tolkningar av detta. Antingen är RC en kognitiv variant av en ny Potemkin-kuliss¹, varvid metoden av naturliga skäl inte kan beskrivas särskilt konkret. Eller har hela ämnesområdet en sådan karaktär att sekretessaspekter lägger hinder i vägen för sedvanlig publicering. Enligt uppgift är det senare fallet vad gäller reflexive control.

2. BAKGRUND

En ansats att skapa en teoretisk bakgrund till fenomenet vilseledning är att beskriva dess relationer till närliggande fenomen, dvs kartlägga dess struktur. Detta har utförts av (pseudonymen?) Barton Whaley.

2.1 Struktur

Bell & Whaley (1991) hävdar att det endast förekommer två huvudtyper av vilseledning i naturen, nämligen

- *följande av det verkliga,*
- **framhävande av det falska.**

Motsvarande indelning är användbar när det gäller mänsklig vilseledning, som har karaktär av att vara psykologisk snarare än biologisk till sin natur. Vilseledningsens struktur sammanfattas i nedanstående matris (figur 1) med sex celler (maskera, förändra, förvirra, imitera, nyskapa, locka), fritt efter Bell & Whaley.

¹Potemkin var en rysk furste, 1739 - 1791. I samband med att Katarina II inspekterade hans ägor, lät han bygga kulisser av blomstrande byar för att ge sken av framgångsrik förvaltning.

Vilseledningens struktur

dölja

maskera

dölja egenkaraktär

undertrycka information

anpassa omgivningen

osynliggöra

förändra

lägga till egenskaper

dra ifrån egenskaper

förkläda

förvirra

öka osäkerhet

otydliggöra mönster

exponera/simulera

Imitera

kopiera omgivning

härma

nyskapa

nya mönster

locka, lägga bete

skapa falsk säkerhet

skapa nyfikenhet

Figur 1. Vilseledningens struktur. fritt översatt från Bell & Whaley, "Cheating and Deception", Transaction Publishers 1991.

Exempel på mänsklig vilseledning (till skillnad från den som förekommer bland växter och djur!) med utgångspunkt från oclerna ovan ges i figur 2.

Exempel på vilseledning

dölja

maskera

kamouflera

stealth-teknik

dölja agent (sleeper)

förändra

ändra signatur

omdöpa enheter

förfalska deluppgifter

förvitra

undertycka information

kryptera och koda

framhäva informationsbrus

exponera/simulera

imitera

förfalska ID-symboler

återge signalmönster

skapa kulisser

nyskapa

förfalska dokument

falsksignalera

skapa "legend"

locka, lägga betyg

avleda

finta

lova runt

figur 2. Exemplifiering av vilseledningens struktur, delvis efter Bell & Whaley, "Cheating and Deception", Transaction Publishers 1991.

2.2 Funktionsbetingelser

Ett sätt att skapa förståelse för ett fenomen är att studera under vilka betingelser det fungerar. Materialet här är kompilaterat från ett antal källor och kan anses vara allmängods inom området.

Ur planeringsperspektiv är det viktigt att beakta tidsaspekten vid vilseledning. På kort sikt kan mottagarens handlingar påverkas, om det därefter inte spelar någon roll om vilseledningen avslöjas. På längre sikt kan mottagarens föreställningar och värderingar influeras, under förutsättning att vilseledningen inte avslöjas. *På lång sikt är det emellertid enbart sanningen som har överlevnadspotens!*

Med en grundläggande psykologisk förståelse för hur människan fungerar är det möjligt att formulera "insikter" om vilseledning. Att reglerna efterföljs underlättar att deceptionen blir framgångsrik.

En aktiv process. Att människans informationsbehandling är en aktiv process är självklart vad gäller kognitiva aspekter. Det gäller emellertid även varseblivningen. I själva verkan kan skarpa gränser inte dras mellan varseblivning och fortsatt "högre" informationsbehandling. Saknas in-information lägger observatören omedvetet till information, så att helhetsbilden blir mer acceptabel. Tolknigen av information påverkas av önskeränkande och erfarenheter, dvs förväntningar. Nyttillkommande information filtreras av sannolikhetsbedömningar och anpassas lätt till gamla modeller. En förändring i perspektiv hos en observatör kräver ett stort informationstillskott. Det betyder att falsk information helst ska vara i linje med mottagarens förväntningar.

Om sändaren vill att mottagaren ska ta till sig någon helt nytt och för att undvika att mottagaren endast "uppmärksammar vad han vill uppmärksamma" kan det behövas en längre tidsperiod för att bygga upp nya förväntningar. Alternativt exponeras mottagaren för en informationschock eller lavineffekt, som framtvingar en omvärdering (perspektivskift).

Trovärdighet. Informationen måste vara konsistent och trovärdig inom ramen för mottagarens kontrollmöjligheter. Om mottagaren är kvalificerad och har tillgång till flera informations-

kanaler är det ur kontrollsynpunkt en fördel om den vilseledande informationens kärna sprids genom flera oberoende kanaler. Det kan alternativt vara möjligt att förhindra eller begränsa mottagarens tillgång till korrekt (falsifierande) information. Skenet av trovärdighet uppnås således genom att informationen är i linje med vad som förväntas, att den kommer från kända källor och att den sprids över flera kanaler. Det visar sig att mottagaren har en benägenhet att hjälpa deceptören, genom att lura sig själv genom bortförklaringar och önsketänkande.

Osäkerhetens betydelse. I princip kan vilseledning ske genom att mottagarens osäkerhet ökar eller minskar. Ökad osäkerhet leder exempelvis till att beslut fördröjs och identifiering försvåras. Minskad osäkerhet leder kanske till övertro på ett felaktigt handlingsalternativ.

Det är viktigt att inse att mottagaren kan bli vilseförd, men sedan reagera på ett oförutsett sätt. Därför behöver vilseledaren en återkoppling från mottagaren (feedback), som minskar osäkerheten om hur vilseledningsoperationen utfaller. Det krävs således flexibilitet i utförandet av planen.

Risker. En vilseledningsoperation som misslyckas kan slå tillbaka. Motparten kan låtsas vara vilseförd och i stället slå ut en egen överraskande operation. Sändaren kan finna sig vara utan alternativplan eller "förlora ansikten". När misslyckas vilseledning?

Även om mottagaren blir lurad kan han göra något oväntat. Den falska informationen som inplanteras kan bli förvrängd under processen. Under operationens gång förändras situationen så att vilseledningen blir ointressant eller till och med kontraproduktiv. Vilseledningen förutsätter att viss egen personal förs bakom ljuset (sekretesskrav) - det kan slå tillbaka på olika sätt, i förluster eller minskat förtroende.

2.3 Tillvägagångssätt.

En annan ansats lär att öka kunskapen om vilseledning är att studera vad som krävs för en framgångsrik operation. Enligt Whaley (1982), Dewar (1989) och andra författare förutsätter en vilseledningsprocess att följande punkter beaktas (fritt):

- Formulering av mål för väseledningsoperationen.
- Enhetlig ledning.
- Kunskap om motståndaren och hans förväntningar. Förberedelser!
- Preciseriug av vad motståndaren ska förnuås göra (skapa mål åt motståndaren).
- Preciseriug av vad motståndaren ska förnuås tro (skapa bild åt motståndaren).
- Konsekvens: vad ska döljas och vad ska exponeras?
- Mönster för skapande av ny (falsk) verklighetsbild.
- Plan för exponering av verklighetsbilden (objektet). Timning! Motståndaren ska ha tid för att reagera men inte för att vederlägga.
- Kanaler för exponering. Informationen ska vara tillgänglig för motståndaren! Betet ska upptäckas på ett trovärdigt sätt!
- Lämplig effekt i mottagaren:
 - * uppmärksamhet,
 - * intresse,
 - * föreställning (falsk) som mottagaren arbetar sig fram till på egen hand,
 - * läsning av denna föreställning.
- Återkoppling av mottagarens reaktioner. Säkerhet!
- Utvärdering och uppföljning.

3. "REFLEXIVE CONTROL"

Reflexive Control innebär

- att en sändare överför preparerad information
- till en samarbetspartner eller till en motpart
- för att bringa denne att helt på egen hand
- fatta ett av sändaren avsett beslut.

Det har hävdats att RC har utvecklats av Sovjetunionen och att dess principer tillämpats, dels internt mot det egna folket, dels externt mot politiska och internationella aktörer och i militära sammanhang. Dessa principer har potentiell betydelse i generaliserade C³-sammanhang (C³

command, communication and control), dvs de kan missbrukas även i civila propagandistiska, massmediala och förhandlingsrelaterade sammanhang.

Frågan kan ställas varför en sådan metod skulle utvecklas just i Sovjetunionen (eller i Ryssland). Några tänkbara orsaker framförs här, varefter metoden beskrivs kortfattat. Framställningen grundar sig på Chotikul (1986).

3.1 Kulturella faktorer

Följande kulturella faktorer, upplättade som systemskillnader mellan öst och väst, kan bidra till att förklara varför en vilseledningsmetod som RC kan ha utvecklats i Sovjetunionen och inte i exempelvis USA: skillnader i etik, nationernas olika mål, den marxistiska historiefilosofin, dialektisk tänkande i motsats till deduktivt tänkande, samt skillnader i användning och betydelse av vanliga ord.

Etiska värderingar. Lefebvre (1982) hävdar att den rådande statsideologin påverkar individens moral och därmed dennes beteende. Den kristna ideologin bekämpar det som deklarerats vara "ont" enligt kristna värderingar, medan den sovjetiska ideologin premierar det som definierats vara "gott" enligt marxistisk värderingar. Det för med sig att den kristne, eller den som växer upp påverkad av kristen miljö, tar avstånd från moralkompromisser. Det onda är alltid ont. Sovjeten däremot, håller före sådana egenskaper som definierats "goda" och är beredd att kompromissa för att uppnå detta "goda". Ändamålet helgar medlen.

Detta kan exemplifieras med ett citat av Stalin (från Chotikul, sid 26):

"En diplomats ord får inte ha något samband med handlingar. Vad för diplomati vore det annars? Ord är en sak, handling något annat. Goda ord följer dåliga handlingar. Uppriktig diplomati är inte mer möjlig än torrt vatten eller jämrä".

(Anmärkning. I det resonemang som återgivits ovan och under "3.2 vilseledning" finns mot-sägelser. Antingen är en persons handlande grundat i värderingar eller så handlar personen mot

sina värderingar på grund av omständigheterna [dubbeltänkande], varvid olika psykologiska försvarsmekanismer träder i funktion som möjliggör detta. Det förefaller emellertid inte rimligt att försöka tolka en hel populations agerande utifrån ett relativt enkelt psykologiskt resonemang. Tanken är snarare att peka på förhållanden i livsmiljön [systematisk påvekan] som ökar sannolikheten för ett visst agerande hos en grupp människor).

Öika mål. Symmetriantagandet. Ett av sovjetstatens uttalade mål var det marxistiska världsherraväldet. Detta eftersträvades med alla medel, således inte bara genom en militär front, utan genom en politisk, en ekonomisk, en social, en psykologisk, etc. Frånvaron av krig innebär inte fred, utan att kampen fördes vidare med andra medel.

Det är naturligt för oss att anta att andra människor är som vi själva, dvs att vi tänker lika, samt har samma höga mål och värderingar. Detta antagande, överfört till att gälla andra nationer och deras ledning - här kallat "symmetriantagandet" - är inte korrekt. Det räcker att tänka på nazismen under Adolf Hitler och stalinismen under Joseph Stalin. Symmetriantagandet leder nämligen lätt till önsketänkande, vilket en cynisk mouspelare kan utnyttja. Jämför Hitlers positionsframflyttningar före andra världskriget.

Det leder lätt till ytterligare ett misstag, nämligen i analysarbetet. Det har hävdats att västliga analytikers bedömningar av det sovjetiska agerandet under det kalla kriget i några fall färgades av "symmetriantagandet", nämligen i det avseendet att spelreglerna i västs demokratiska, öppna, parlamentariska statskick med maktfördelning och politiskt ansvarstagande oavsikligt överfördes till det sovjetiska samhället. I öst behövde ledarna inte ta hänsyn till väljare eller opinion, varför frihetsgraden i det politiska agerandet lätt underskattades.

Det är inte att rekommendera att analysen av motståndaren sker med utgångspunkt i den egna referensramen!

Placering och kontroll. Den marxist-leninistiska filosofin ansågs som den enda säkra grunden för vetenskaplig kunskap. En utvecklad kommunism ansågs skapa nya möjligheter för att vidga gränserna för vetenskaplig kontroll av olika aspekter av samhällslivet, exempelvis ekonomi, socialpolitik och andlig utveckling. Den ryske kommunistiske biologen T.D. Lysenkov hävdade

att förvärvade egenskaper kunde göras ärftliga. Detta stred helt mot ärftlighetsforskningens resultat, men i Sovjet fastställdes ändå att Lysenkovs lära var i linje med den marxistiska biologin. Dessutom förföljdes hans vetenskapliga opponenter. Lysenkov hade en dominerande ställning ända fram till 1964. Det intressanta är inte det enskilda fallet Lysenkov, utan att samhällsklimatet var sådant att politiker avgjorde den vetenskapliga sanningen.

Långtidsplanering har utmärkt det kommunistiska samhället, exempelvis de sju femårsplanerna och genomförandet av planhushållning. Realismen i redovisningssystem, statistik och visioner var emellertid ojämn; det kan hävdas att statistiken var avsiktligt missvisande.

I militära sammanhang betonades systemlänkande och strategi före teknik och taktik, som prioriterades i väst. Den kommunistiska strategin har länge accentuerat betydelsen av samverkan mellan militär strategi, ekonomisk påverkan, psykologisk krigföring och diplomati.

Orlens betydelse, nyspråk. Här kan endast några exempel ges. "Fred" i sovjetisk terminologi betydde fred som gynnade sovjetiska intressen. Stalin hävdade att sann fred endast kunde existera under den sovjetiska världsordningen. Hur många visste det i de olika fredsfronterna? Ett annat exempel är ordet demokrati, som syftade på kommunistisk folkdemokrati och inte på demokrati i västerländsk mening. Frihet betydde frihet från något (ex kapitalism) snarare än frihet till något (ex valfrihet, mötesfrihet, religionsfrihet, etc). Det ryska 'trebyern mira' betyder dels "vi kräver fred", dels "vi kräver världsherravälde". 'Mir' är mångtydligt. Genom att använda ord med viss ursprunglig mening och positiv känslomässig laddning i en helt annan och ny betydelse är det möjligt att vilseföra och "övertyga", sk "nyspråk".

Uttrycket "fredlig samexistens" har positiva valörer med vanlig tolkning. I kommunistisk vokabulär avsågs "frånvaron av krig i situationer där den militära segern inte kunde garanteras", dvs konsekvensen blev en intensifiering av den politiska kampen med andra medel än militära.

Självta språket rymmer i sig en viss grad av terminologisk inexacthet, något som kan utnyttjas av propagandister och retoriker. Det gäller naturligtvis i alla språk.

3.2 Vilsledning

I den tidigare totalitära Sovjetstaten var hemlighetsfullheten driven till sin spets: telefonkatalogerna var hemliga, lokalkartorna innehöll bitvis falsk information i den mån de alls var tillgängliga, hela städer var slutna för besökare, det rådde censur, omfattande reserestriktioner och en långt driven övervakning av medborgare och besökare. Denna anda var en möjlig grund för andra former av vilsföring.

Dubbeltänkande ('dvocmyslie') står för medveten anpassning i strid med den egna övertygelsen. En konsekvens av att målet helgar medlen?

Att "vränga". Löggen kan synas vara sann och sanningen kan synas vara lögn. I det ryska språket används 'lozh' för något helt igenom osant medan 'vranyo' står för en osanning som är relativ, en halvsanning. Användningen av 'vranyo' i politiska sammanhang har redan antytts. När Sovjet genomförde en tvångskollektivisering av jordbruket från 1929 försökte man vända bönderna mot lantliga ockrare som använde lejil arbetskraft. De kallades med ett skällsord för 'kulaker', storbönder. Man har beräknat att ca 10 miljoner 'kulaker' deporterades från sina hem. Det fanns emellertid knappast några ryska storbönder i den mening som den ryska propagandan hävdade. Det var helt enkelt ett sätt att psykologiskt underlätta tvångskollektiviseringen genom att synliggöra en mer eller mindre fiktiv motståndare.

Enligt Bronfenbrenner (1973, sid 46) fanns det en rysk pionjär vid namn Pavlik Morosov. Under kollektiviseringsperioden angav denne sin egen far inför myndigheterna för att ha "samarbetat med kulakerna". Sonen vittnade sedermera mot fadern inför rätten. Senare döddes sonen av hämndlystna bybor. Som en följd av Pavliks död blev han upphöjd till martyr av kommunisterna. Han hyllades för att ha "talat sanning". Att tala sanning enligt aktuell terminologi innebär att offentligt uttala sin åsikt om någon som uppfört sig illa enligt kommunistiska kriterier.

Desinformatsija. Enligt Furusig & Sjöstedt (1994) förekom vilsledningsoperationer under fredstid med all önskvärd tydlighet under det kalla krigets period. Termer som 'desinformatsija' (desinformation) samt den senare termen 'aktivnoye meroprijazij' (aktiva

åtgärder) står för en sammanfattning av sovjetiska metoder för att öppet eller i lömskhet påverka andra länders handlingar, beslut och opinioner. Det var inte bara Sovjet som ägnade sig åt dolda operationer. Skillnaden mellan öst och väst låg dels i Sovjets beredskap att tillgripa dessa åtgärder [ideologisk motivation, stor organisation för ändamålet] samt den högre frekvensen av sovjetiska operationer.

Maskirovka är en rysk samlingsterm för maskering, döljande och vilseledning i sammanhanget understöd till militära operationer. Följande material är fritt återgivet från en rapport av Lars Ullving (1994).

Under medeltiden utvecklades i väst det romersk-katolska riddaridealet där krigslister och överraskning inte ansågs passande. I den bysantinska, grekisk-ortodoxa världen utvecklades en annan inställning. De ryska lydfurstarna tog intryck av den österländska krigskonsten, som bla härstammade från militär-strategen Sun Tzu. Därmed lades den kulturella grunden för den ryska in-ställningen till maktutövningens (mongolerna) och vilseledningens (Sun Tzu) konst. Både Ivan den Färskräcklige och Peter den Store genomförde omfattande vilselednings och sketoperationer enligt Sun Tzus principer. De sovjetiska rådgivarna från 1920 och 1930-talen påverkades bla av Mao Tse Tung. I rapporten ges många exempel på sovjetisk 'maskirovka', bla från andra världskriget. Sovjetunionen lade stor vikt vid sådan verksamhet och hade oerhörda resurser för detta ändamål.

3.3 Historiska förhållanden

Det finns inslag i den ryska historien som kan förklara attityder av typ misstrogenhet, strävan efter överdriven säkerhet, berrlighetsfullhet, etc.

Mongolskräcken. De stora ryska stäpperna och jordbruksmarkerna har varit svårförsvarade. Mongolerna under Djingis Kahn och dennes ättlingar erövrade den första spirande ryska staten (Kievstaten) omkring mitten av 1200-talet och härskade över ett stort euroasiatiskt område, bla stora delar av Ryssland. Mongolskräcken var en realitet. De repressiva metoderna var mycket hårdhänta i samband med den administrativa kontrollen över området. Det var först

under 1400-talet som khanens makt minskades varvid Ivan den Store kunde bygga upp den ryska fursternakten med de tidigare tatarhärskarnas hänsynslösa metoder. Lärnan var lärd.

Ivan den Färskräcklige var Rysslands förste tsar (1500-talet). Tsaren stärkte sin makt genom upprätta en hänsynslös polisstyrka, som kom att utgöra en stat i staten, 'Oprichnina'. Både makten och ansvaret upprätthölls av tsaren själv. Adeln fungerade som tsarens politiska redskap. En stark rysk polismakt har således en gammal tradition.

Josef Stalin lyckades utmanövrera sin allvarigaste konkurrent som efterträdare till Vladimir Lenin, nämligen Leo Trotskij. I samband med den ideologiska och politiska striden mellan Stalin och Trotskij använde Stalin bli följande metoder. Han angrep Trotskij för åsikter denne inte haft, han övertog och genomförde vissa idéer som egentligen var Trotskijs och han försvarade sig politiskt med en mängd tvacksamma citat från Lenin. Spelet om den politiska makten var emellertid mycket mer påtagligt än så.

Under perioden 1935-1936 ägde en omfattande "utrensning" rum bland oppositionella element. Många tvingades till bekännelser, dömdes av politisk domstol och avrättades under de sk Moskva-processerna. Efter Stalins död erkände de sovjetiska ledarna att många av de dömda var oskyldiga för vad de anklagades för. En bedömning är att det kan ha rört sig om miljoner dömda och hundratusentals avrättningar (Bra Böckers Världshistoria, del 13, sid 90-91). Händelser lik denna kan förklara att det finns en djupt rotad miss-tänksamhet bland medborgarna i det tidigare Sovjetunionen.

Utrusningarna var så omfattande att omkring 40% av officerskåren eliminerades. Detta ledde till dålig beredskap och stora förluster under den tyska invasionens inledande fas 1941. Enligt nyare forskningsrön var de totala sovjetiska förlusterna under kriget så omfattande att själva omfattningen blev ett objekt för vilseledning. Den allmänna uppfattningen om förlusterna har tidigare varit att de uppgick till ca 20 milj, medan ny information antyder att nivån var närmare 50 milj! (940908, Tempus, sid 20-22).

3.4 Mekanismer.

Det sovjetiska samhället, jämfört med statsmakten, har alltid varit svagt. Det som har enat medborgarna, i synnerhet i Ryssland, har varit gemensamma hot. Det har lett till att statsmakten spelat på medborgarnas "befägringsmentalitet".

Enligt Chotikul har den sovjetiska staten alltid varit lågrisktagande, vilket kommit till uttryck bl.a. i militär överförsäkring utåt och en strävan till kontroll och auktoritativ styrning inåt. Medborgarna, i varje fall i Ryssland, har historiskt kommit att acceptera auktoritetsutövning och kontroll. Det förefaller därför som om utveckling och tillämpning av system för utövning av kontroll och inflytande haft goda förutsättningar i Sovjetunionen och i Ryssland. Självständighet, och individualism har inte uppmuntrats.

Hos den enskilde medborgaren kan nödtvungna handlingar som avviker från vad som intuitivt förefaller vara rätt skapa problem. Exempel på en sådan handling är att rapportera en nära anhörig eller vän till någon överhet. Antag att förseelsens påföljder kan bli allvarliga för den rapporterade och att själva förseelsen har karaktär av att vara ett diskutabelt ideologiskt brott. Antag även att om medborgaren av personlig lojalitet inte rapporterar förseelsen och den kommer till överhetens kännedom så riskerar denne allvarlig påföljd. Hur kan den enskilde individen hantera liknande dissonansskapande situationer?

Den psykologiska "lösningen" på detta problem för den enskilde individen är att mer eller mindre omedvetna psykiska försvarsmekanismer utlöses. Det kan röra sig om exempelvis projektion, överkompensering, förurängning, identifikation, sublimering och rationalisering.

Projektion innebär här att det klandervärda i ens eget handlingssätt överförs på någon annan, exempelvis till den konstruerade eller verkliga motståndaren.

Överkompensering avser här en överdriven tendens till utjämning av någon egen svaghet, så att den döljs för omgivningen, eller i varje fall inte framstår så tydligt.

Förträngning innebär att mekanismer för att aktivt glömma någon ångestfylld upplevelse träder i funktion.

Identifikation innebär här att andra bedöms ha samma (dåliga) egenskaper som man själv, alla är lika moraliskt svaga.

Sublimering innebär här att en aggressiv handling omtolkas i ideologiskt- etiskt acceptabel dräkt.

Rationalisering kan här innebära ett försök (i efterhand) att motivera ett handlings sätt som annars skulle förefalla orimligt.

Poängen är att dessa psykiska försvarsmekanismer mycket väl kan bjudas medborgaren från överheten, eller från den som genomför påverkansoperationen. Kontrollören förutsätter moraliska konflikter och förshygger dem genom att på förhand erbjuda det undermedvetna "beten".

3.5 Principer för RC

En allmän metod för påverkan skulle kunna kännetecknas av följande faktorer:

- Kontroll och påverkan av mottagarens insignaler från omgivningen.
- Påverkan av mottagarens kognitiva karta.
- Påverkan av beslutsprocessen, dels i organisationen, dels hos individen.
- Utnyttjande av situationen, exempelvis av "kulturella underströmmar", svagheter och trender.
- Uppföljning och kontroll av mottagarens utsignaler (beslut, handlingar).

Vad kännetecknar då speciellt 'reflexive control'? Följande aspekter (som förtydligas nedan) kan nämnas: cybernetiskt tänkande, multipel medvetenhet och inducerat tänkande. Konstruktivt kan en beslutsprocess påverkas åt fel håll, destruktivt genom att hela processen stannar upp, paralyseras, pga osäkerhet och splittring.

Cybernetisk tänkande kan exemplifieras med följande resonemang. Se figur 3.

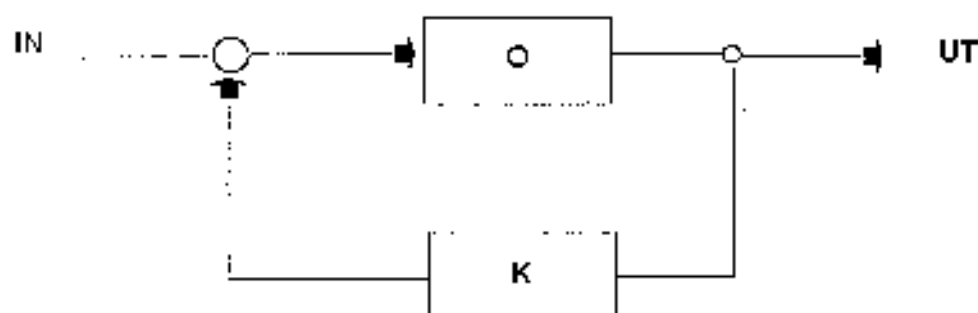

Figur 3. Cybernetisk förenklad modell av informationsflöden till och från en organism. IN står för insignaler, UT för utsignaler. O för organism representerad såsom en "svart låda", samt K för kontroll, en form av återkoppling och kontroll av organismens reaktioner (utsignaler).

Modellen kan tolkas så att den svarta lådans utsignal kontrolleras inom vissa gränser om återkopplingsringen (K) återför information av tillräcklig variabilitet (endast variabilitet kan kompensera variabilitet). Regulatorn återfinns på en för organismen intern nivå och fungerar i enklaste fall som en motorisk rörelsekontroll. Funktionen återfinns även på en kognitiv nivå, exempelvis vid problemlösning. Blir utresultatet inte i överensstämmelse med det önskade införs korrigerande information och processen upprepas tills resultatet nås. Poängen är att K kan återfinnas även på en för organismen extern nivå. Resonemanget behöver då kombineras med begreppet multipel medvetenhet.

Multipel medvetenhet. Utgångspunkten är modellen ovan. Nästa steg är att införa en extern styrning av O genom någon yttre kontroll, kalla den YK. För att styra O måste YK ta hänsyn till, dels sin egen bild av verkligheten, dels O:s bild av verkligheten så som YK uppfattar den för att kunna tillföra sådan korrigerande information till O (via insignalerna) att reaktionerna (utsignalerna) blir i överensstämmelse med vad YK önskar. O behöver inte vara medveten om

YK:s agerande.

Inducerat tänkande. Det gäller således att minska egen osäkerhet genom att öka motpartens förutsägbarhet. Detta kan ske genom två huvudtekniker,

- α demonstration, exempelvis exponering av styrka, hot,
- β stimulering, varvid beslut induceras hos motparten.

Inducering innebär att sändarens intentioner överförs till mottagaren utan att denne är medveten om detta. Följande steg ingår i processen:

- α överförandet av falsk men trovärdig information,
- β skapande av mål för motpartens räkning,
- α skapande av handlingsmönster för motparten (låsningsar),
- α inducering av beslut genom att motparten drar sina "egna" slutsatser,
- α neutralisering av motpartens kontraproduktiva slutsatser och fördröjning av dennes mörttgärder.

4. DISKUSSION

Vad kännetecknar RC? En jämförelse mellan de allmänna rekommendationerna för hur vägledning ska genomföras enligt # 2.3 och de återgivna principerna för RC enligt # 3.3 visar att det är stora likheter mellan principerna. Något annat vore anmärkningsvärt. Frågan är var skillnaderna består. Kanske i följande aspekter.

- α Cybernetiskt tänkande kombinerat med multipel medvetenhet.
- Enkelt uttryckt innebär detta att se händelser genom motpartens perspektiv och bedöma dennes "drag" i detta perspektiv, etc. Det innebär en form av rekursion, där deceptören utgår från att

mottagaren utgår från att hans uppenbara "drag" förutses. Det är naturligtvis inte rimligt att övertolka detta; deceptören skulle då troligtvis enbart förvilla sig själv!

Synsättet öppnar möjligheter för ett formaliserat matematiskt framställningssätt, som inte återgivits här. En sådan formalisering kan bidra till att teoribildningen underlättas.

= Påverkan genom stimulering \Rightarrow inducering av beslut.

Principen med beslutsinducering är intressant, om mottagaren i idealfallet arbetar sig fram till det avsedda beslutet på egen hand, utan krav på säkerhetsmässigt riskabla direktkontakter (löpande återkoppling mellan mottagare och deceptör). Återkoppling som en kontroll av utfäallet kan eventuellt vara diskontinuerlig.

En metod som möjliggör både direkt inflytande på beslutsprocessen och goda möjligheter till återkoppling av mottagarens reaktioner är användande av inflytandeagent. Detta bör emellertid inte diskuteras teoretiskt, utan måste analyseras i ett konkret sammanhang.

Hur pröva metodens värde? Vad som behövs för att bedöma metoden är belegda fallstudier och historiska exempel. I brist på detta material finns det flera vägar att gå vidare. Det aktuella kunskapsläget bör givetvis följas upp. Något eller några historiska "fall" kan undersökas med utgångspunkten att vilseledning med metoden RC tillämpats. Något eller några aktuella fall i dagens politiska händelser skulle kunna diskuteras på samma sätt. Det vore alternativt möjligt, kanske också mindre provocativt, att skapa några scenarier för att ge ett konkret bedömningsunderlag.

RC historiska bakgrund. I det föregående har exempel på historiska och kulturella faktorer som faciliterat utvecklingen av vilseledningsmetoder och påverkansmetoder i den ryska resp sovjetiska staten lämnats. Det är med hänsyn till erfarenheterna från första och andra världskriget helt enkelt sannolikt att även dagens Ryssland har goda möjligheter att tillämpa och vidareutveckla olika metoder för påverkan och vilseledning.

Om någon part genom att finta, bluffa eller luras på annat sätt kan vinna fördelar över en annan part (till lägre kostnad, med mindre risktagande, på kortare tid, med mindre grad av

osäkerhet, etc) är det sannolikt att denna part gör så av ekonomisk skäl. Det är ett rimligt antagande att vilseledning trots det kalla krigets slut har tillämpningsområden avseende intentions- och kapacitetsdeception, exempelvis i militära, politiska och ekonomiska sammanhang. *Vilseledning har inte bara en mycket lång historia, den har även framtiden för sig.*

Andra metoder för kvalificerad påverkan. I samband med Koreakriget blev det aktuellt att diskutera "hjärntvätt". Med reservation för den överdrivna benämningen var det en realitet att en grupp som befann sig under långvarig fysisk kontroll - och därmed även till viss del psykisk kontroll - kunde förmås till långt gående eftergifter och viss ideologisk omvändelse. Förutsättningen för detta var den fysiska kontrollen över gruppen. Inflytandets varaktighet var beroende av kontrollen. Därför diskuteras erfarenheterna från "hjärntvätt" ej ytterligare här. Det finns även andra, rent psykiatriska metoder (psykiatri har för övrigt en mycket speciell historia i gamla Sovjetunionen), som möjliggör ett fundamentalt inflytande över en enskild individ. Det förutsätter dock antingen personens samtycke eller ett mycket omfattande och långvarigt inflytande över individen.

Det finns metoder för subliminal varselbelysning, där budskap exponeras på ett för mottagaren omedvetet sätt. Användningsområdet har, såvitt jag känner till, varit starkt begränsat och tidigare inriktat mot experimentell produktreklam. Det har emellertid på senare tid förekommit uppgifter om "mind control technology" varigenom för mottagaren omedvetna "kommandon" skulle kunna sändas med hjälp av radiovågor alternativt in/raljud. Budskapet (kommandot) skulle antingen vara överlagrat eller modulerat den transmitterande signalen och på något oklart sätt nå hjärnan hos mottagaren (!) eller enbart bestå i någon form av inkapaciterande effekt i mottagaren. Alternativet att radiosända budskap skulle kunna nå en mottagare utan omedvetenhet därom är obehagligt men ih obekräkrat. (Häfte TP nr 7, juli 1993, sid 13-14). Det är oklart vilka möjligheter modern teknik har tillfört och vilka restriktioner som lagstiftningen innebär. Även detta borde följas upp utan förutfattade meningar då potentiella effekter mellan helt olika metoder inte kan uteslutas.

Behov av fortsatta studier. Sammanfattningsvis föreslås följande insatser:

□ 1. Skapande av ett detaljerat scenario i vilket kvalificerad vilseledningsteknik används, i syfte att ge konkret underlag för diskussion av dess räckvidd och effekter i fred och kris.

Vilka konkreta effekter kan uppnås genom vilseledning under olika konfliktfaser? Vilka av dessa effekter är mest kritiska för vår försvarsförmåga och motståndskraft? Hypotetiska exempel: intentionsförvillelse, fördröjning av beslut, försenad och försvärad mobilisering, etc.

□ 2. Kvalificerad uppföljning av kunskapsläget avseende vilseledningens teori och praktik, dels vad gäller RC, dels avseende andra påverkansmetoder, exempelvis subliminal varseblivning, massuggestion, etc. Analys av möjligheterna att kombinera särskilda metoder i vilseledande syfte, exempelvis:

- användande av inflytelseagent,
- påverkan av betrodda källor,
- påverkan av öppna källor, ex databaser och CNN.

□ 3. Studier av vilseledning i anslutning till LEDNING och INFORMATIONSKRIGFÖRING, exempelvis avseende:

- hur motståndarens beslutsprocess utvecklas
- hur vilseledningsoperationer understöds.

□ 4. Studium av kombinat av vilseledning, övertäckning och elektronisk krigföring.

□ 5. Synpunkter på möjligheter att detektera och motverka vilseledningsoperationer.

De olika studieförslagen kompletterar och överlappar varandra, exempelvis så att □ 2 - □ 4 har betydelse för att skapa realistiska scenarios, enligt □ 1 ovan, vilket i sin tur utgör underlag för synpunkter på motverkan, enligt □ 5.

5. REFERENSER

Bell, J.W., & Whaley, B. (1994): "Cheating and Deception". Transaction Publishers, New Brunswick, USA. ISBN 0-88738-868-X.

Bra Bäckers Världshistoria (1982). ISBN 91-86102-95-8.

Bronfenbrenner (1973): "Två barndomsvärldar" W&W, Stilm. ISBN 91-46-10152-7.

Caotikul, D. (1986): "The Soviet Theory of Reflexive Control in Historical and Psychocultural Perspective; A Preliminary Study". AD-A 170613.

Daniel, D., & Herbig, K. (eds, 1981): "Strategic Military Deception". Pergamon Press, NY. ISBN 0-08-027219-3.

Dewar, M. (1989): "The Art of Deception in Warfare". David & Charles Military Books. ISBN 0-7153-9222-0.

Furustig, H., & Sjöstedt, G. (1994): "Operationer mot nationella säkerhets-politiska militära intressen; Förstudie". FOA rapport A 50022-S.3, april 1994. ISSN 0281-0239.

Furustig, H. (1991): "Teoribildning avseende vilseledning. Litteraturgenomgång." FOA 56 PM 56:289.

Lefebvre, V. (1982): "Algebra of Conscience: A Comparative Analysis of Western and Soviet Ethical System." Reidel Publ Co, Holland. ISBN 0-385-29216-3. {Anm. Denna källa har förlutaren ej läst. Den är medtagen som ett exempel på Lefebvres rikhaltiga och speciella produktion, som är matematiskt inriktad.. Lefebvre är fd sovjetisk forskare och en bakgrundsgestalt inom ämnesområdet. Han har utvandrat till USA.}

Tzu, S. (ed, J. Clavell 1983): "The Art of War". Dclacorte Press, NY.

Hilving, L. (1994): "Den stora maskeraden". FOA rapport R-94-00017-5.3-SE, augusti 1994.
ISSN 0014-9154.

Whaley, B. (1982): "Toward a General Theory of Deception". *The Journal of Strategic Studies*, v 5, no 1, 1982.